

TROLLEY JACK

Rolkrik
Cric rouleur
Rangier wagenheber

130-
380mm

2000kg

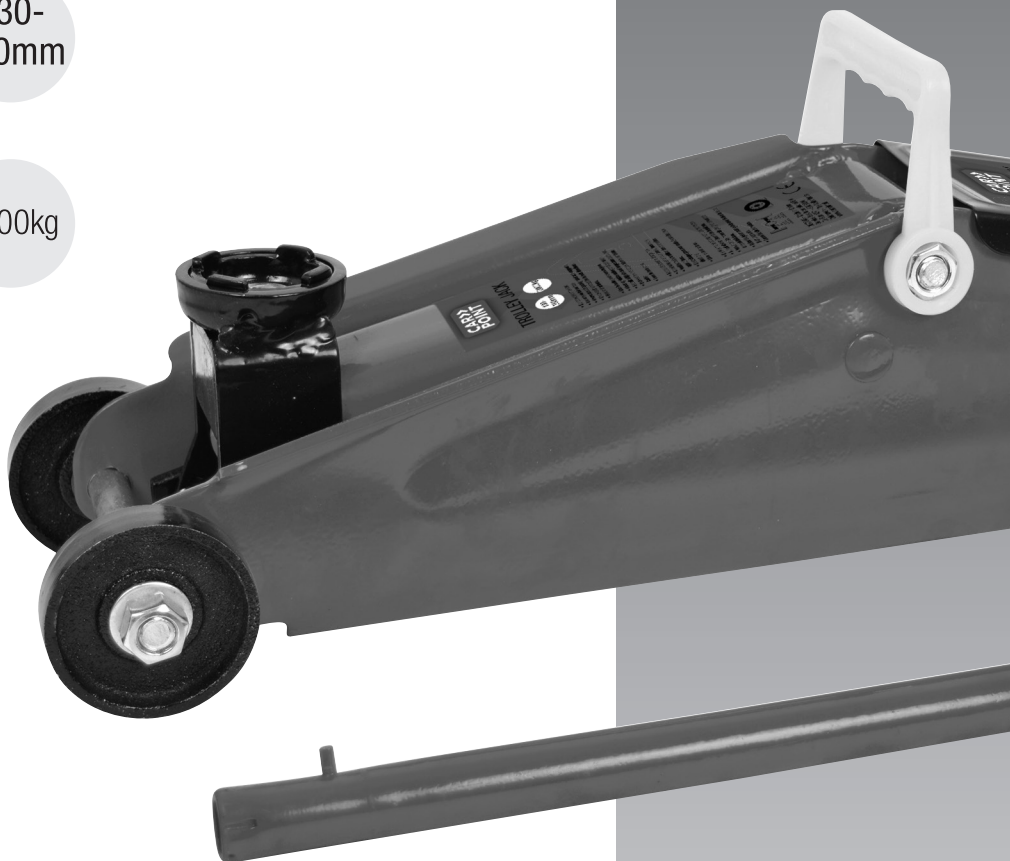

CAR >>
POINT

CE

CARPOINT.NL



TECHNICAL DATA

Rated capacity:	2000kg
Minimum height:	130mm
Lifting height:	250mm
Maximum height:	380mm

TECHNISCHE GEGEVENS

Geschatte capaciteit:	2000kg
Minimum hoogte:	130mm
Hefhoogte:	250mm
Maximale hoogte:	380mm

DONNÉES TECHNIQUES

Capacité :	2000kg
Hauteur minimale :	130mm
Hauteur de levage :	250mm
Hauteur maximum :	380mm

TECHNISCHE DATEN

Tragkraft:	2000kg
Mindesthöhe:	130mm
Hubbereich:	250mm
Maximale Höhe:	380mm





Warning!

This is a lifting device only. Load must be supported by proper rated capacity jack stands under the vehicle before starting inspection or work. Do not overload! This jack is designed for use on hard level surfaces.

The overload valve is set by factory. Do not adjust!

OPERATING INSTRUCTIONS

Before first use

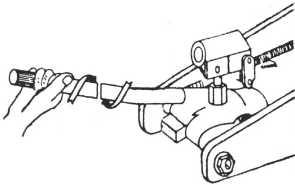

- Place the pump handle on the release valve.
- Open the release valve by turning the pump handle counter clockwise.
- Place the pump handle in the handle socket and pump about 6 full strokes to assure complete distribution of oil.
- Place the pump handle on the release valve again and close the valve by turning it clockwise.
- The jack is ready to use.

To raise

- Before pumping, turn the release valve until it is firmly closed.
- Position the jack under the load and turn the saddle in such a way that the load will be lifted at the correct points. Always center the load on the saddle of jack.
- Raise the load to the desired height and then transfer the load to the vehicle support stands.

To lower

- Raise the jack to remove the vehicle support stands.
- Turn the release valve slowly counter-clockwise approximately 1/2 to 1 turn.
- If the position is still extended, push the piston down manually so that the piston is not exposed to the air thereby reducing exposure to rusting.

General care of your jack

- When jack is not in use, the lifting arm and handle socket should be in full down position. This will protect precision machined surfaces of the piston rod and the pump piston from corrosion.
- For best results use specifically blended jack oil. The equivalent international oil specification is SAE 10.
- Keep your jack clean and lubricate the outside moving parts such as the lifting arm spindle, wheel bearings and cross head pin.

How to locate and solve problems

Roller jack does not lift

- lever has not been turned clockwise - turn lever clockwise
- not enough oil in roller jack \hat{O} refill oil
- defective or dirty valve \hat{O} change or clean valve
- worn gaskets \hat{O} change gaskets

Jack only lifts as far as half the maximum height

- not enough oil in the tank \hat{O} refill oil

Roller jack comes down after lifting

- defective or dirty valve \hat{O} change or clean valve
- defective piston packing \hat{O} change packing

Roller jack does not rise fast enough

- defective plunger packing \hat{O} change packing
- defective or dirty valve \hat{O} change valve

Declaration of conformity

Service Best International B.V.

De Run 4271

5503 LM Veldhoven

The Netherlands

T: +31 (0)40 2302300

F: +31 (0)40 2302302

hereby declares that 0677848 Trolley jack 2000kg is in compliance with the essential requirements and other relevant provisions of EN1494:2000+A1:2008 (Directive on Machinery 2006/42/EC).

The Technical Construction File is maintained at our office in Veldhoven, The Netherlands.

Veldhoven, 13/4/2016

P. Zwanenburg, managing director





Waarschuwing!

De krik is alleen geschikt voor verticale hefwerkzaamheden. Werk nooit onder een lading, zonder extra assteunen. Nooit het maximum laadvermogen van de krik overschrijden. Plaats de krik altijd op een gladde, stevige ondergrond. De instellingen van het drukventiel zijn door de fabriek gedaan. Niet aanpassen s.v.p.!

GEbruikersINSTRUCTIES

Voor het eerste gebruik

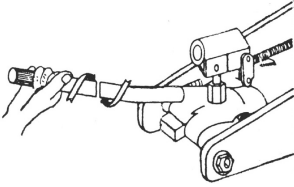

- Plaats de hendel op het ventiel.
- Open het ventiel door de hendel een kwartslag te draaien, tegen de klok in.
- Plaats de hendel in het pompmechanisme en pomp een 6-tal slagen, zodat de olie door het hele systeem gepompt is.
- Plaats de hendel weer op het ventiel en draai die dicht door met de klok mee te draaien.
- De krik is klaar voor gebruik.

Omhoog

- Eerst het ventiel stevig dichtdraaien (met de klok meedraaien).
- Plaats de krik onder de lading en richt het zadel dusdanig dat het voertuig op de aangegeven plaats wordt opgetild. Zorg er altijd voor dat de lading in het midden van het zadel rust.
- Hef de lading tot de gewenste hoogte en plaats de assteunen onder het voertuig.

Omlaag

- Hef het voertuig met de krik een klein beetje omhoog om de assteunen te verwijderen.
- Draai het ventiel een 1/2 tot 1 slag tegen de klok in, zodat de lading omlaag komt.
- Indien de zuiger blijft uitsteken, deze met de hand indrukken, zodat de zuiger niet blootgesteld blijft aan lucht en de kans op roestvorming kleiner wordt.

Onderhoud

- Als de krik niet gebruikt wordt de hefboom en pompmechanisme helemaal naar beneden duwen. Dit voorkomt corrosie van de onderdelen.
- Gebruik bij voorkeur goede kwaliteit hydraulische olie. Internationale specificatie: SAE 10.
- Regelmatig schoonmaken en de draaiende delen van de krik goed gesmeerd houden.

Problemen oplossen

Krik gaat niet omhoog

- hefboom niet rechtsom gedraaid ò hefboom rechtsom draaien
- te weinig olie in de tank ò olie bijvullen
- defect of verontreinigd ventiel ò ventiel vervangen of reinigen
- pakkingen versleten ò pakkingen vernieuwen

Krik heft slechts tot de helft van de hoogte

- te weinig olie in de tank ò olie bijvullen

Krik zakt na het heffen

- defect of vervuild ventiel ò vernieuwen of reinigen
- defecte zuigerpakking ò pakking vernieuwen

Krik stijgt niet snel genoeg

- defecte plunjerpakking ò pakking vernieuwen
- defect of vervuild ventiel ò vernieuwen of reinigen

Conformiteitsverklaring

Hierbij verklaart

Service Best International B.V.

De Run 4271

5503 LM Veldhoven

The Netherlands

T: +31 (0)40 2302300

F: +31 (0)40 2302302

dat 0677848 Rolkrik 2000kg in overeenstemming is met de essentiële eisen en de andere relevante bepalingen van EN1494:2000+A1:2008 (Machinerichtlijn 2006/42/EC). Het technisch dossier wordt bewaard op ons kantoor in Veldhoven, Nederland.

Veldhoven, 13/4/2016

P. Zwanenburg, managing director



Attention!

Le cric ne convient qu'aux travaux de levage vertical. Ne jamais travailler sous la voiture sans avoir au préalable placé des chandelles. Ne jamais dépasser la capacité de charge nominale du cric. La base du cric doit toujours reposer sur une surface plane et solide. La soupape de sécurité a été réglée en usine. Ne pas en modifier le réglage!

INSTRUCTIONS D'EMPLOI

Avant la première utilisation

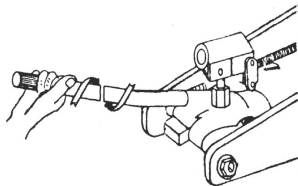

- Mettez le levier en la soupape.
- Tournez la soupape dans le sens contraire des aiguilles d'une montre dans la position ouverte.
- Mettez le levier au mécanisme de pomper et pompez 6 courses complètes.
- Mettez le levier en la soupape et la tournez dans le sens des aiguilles d'une montre dans la position fermée.
- Le cric est prêt à l'emploi.

Pour le levage

- Avant de procéder au pompage, tourner la soupape de refoulement dans le sens des aiguilles d'une montre jusqu'à ce qu'elle soit bien fermée.
- Positionner le cric sous la charge et tourner la selle d'extension de sorte à pouvoir soulever la charge aux endroits corrects. Assurez-vous que la charge est centrée dans la selle.
- Soulever la charge à la hauteur souhaitée, puis la transférer sur les supports du véhicule.

Pour baisser

- Soulever le cric pour pouvoir enlever les supports du véhicule.
- Tourner doucement la soupape de refoulement dans le sens contraire des aiguilles d'une montre, d'environ 1/2 ou d'un tour.
- Si la position est toujours étendue, repousser le piston manuellement vers le bas pour que celui-ci ne reste pas exposé à l'air, risquant de se rouiller.

Entretien

- Quand le cric n'est pas utilisé, le bras de levage et le levier de pompage doivent être en position basse. Cela permet de protéger contre la corrosion les surfaces des pistons usinées avec précision.
- Utilisez une huile très fluide, type transmission automatique. Le spécification internationale est : SAE 10.
- Garder le cric propre et graisser les parts mobiles.

Détecter et remédier une panne

Le cric ne se lève pas

- le levier n'a pas été tourné à droite
- trop peu d'huile dans le cric → remplir d'huile
- soupape défectueuse ou bouchée → remplacer ou nettoyer la soupape
- bourrages usés → renouveler les bourrages

Le cric ne se lève qu'à moitié

- trop peu d'huile dans le réservoir → remplir d'huile

Le cric se baisse après le lèvement

- soupape défectueuse ou bouchée → remplacer ou nettoyer la soupape
- bourrage de piston défectueux → renouveler le bourrage

Le cric ne se lève pas assez vite

- bourrage défectueux du plongeur → renouveler le bourrage
- soupape défectueuse ou hochée → renouveler ou nettoyer la soupape

Déclaration de conformité

Par la présente

Service Best International B.V.

De Run 4271

5503 LM Veldhoven

Pays-Bas

T: +31 (0)40 2302300

F: +31 (0)40 2302302

Certifie que la référence 0677848, Cric rouleuse 2000kg est conforme à la réglementation générale et aux autres dispositions relatives à la norme EN1494:2000+A1:2008 (Directive sur les machines 2004/108/EC).

Le dossier technique est archivé dans nos bureaux à Veldhoven, Pays-Bas.

Veldhoven, le 13/4/2016

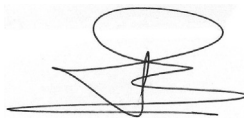

P. Zwanenburg, managing director



Achtung!

Der Wagenheber ist nur für vertikale Hebetätigkeiten geeignet. Niemals ohne zusätzliche Stützen unter der Hebeladung arbeiten. Niemals die angegebene Ladekapazität des Wagenhebers überschreiten. Der Fuß des Wagenhebers muss immer auf einer festen, ebenen Fläche ruhen. Das Sicherheitsventil wird in die Fabrik eingestellt, bitte nicht anpassen!

GEBRAUCHANLEITUNG

Vor

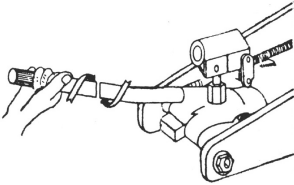

- Setzen Sie den Hebel auf das Ventil.
- Drehen Sie das Ventil etwa 1/2 bis 1 Schlag im Uhrzeigersinn.
- Setzen Sie den Hebel in das Hebelmechanismus und pumpen Sie etwa sechs mal für guter Distribution der Öl.
- Setzen Sie den Griff auf das Ventil und drehen in Richtung im Uhrzeigersinn in die geschlossene Position.
- Die Wagenheber ist für den Einsatz bereit.

Anheben

- Vor dem Pumpen das Ventil drehen, bis es vollständig geschlossen ist.
- Den Wagenheber unter der Last positionieren und den Hebesattel so anbringen, dass die Last an der richtigen Stelle angehoben wird.
- Die Last auf die gewünschte Höhe anheben und dann mit Achsen unterstützen.

Absenken

- Den Wagenheber anheben, um die Achsen wegzunehmen.
- Das Ventil langsam etwa 1/2 bis 1 Schlag gegen den Uhrzeigersinn drehen.
- Wenn den Presskolben weiter vorstehe, manuell nach unten drücken, so dass der Presskolben nicht an der Luft bleiben und die Korrosionsgefahr verringert wird.

Wartung

- Wenn der Wagenheber nicht benutzt wird, muß der Hebenmechanismus immer in heruntergelassener Stellung sein und das Ventil muß geschlossen sein. So vermeiden Sie Korrosion.
- Öl soll immer bis zum unteren Gewindeansatz der Öleinflusschraube in der Bohrung stehen.
- Internationale Ölspezifikation: SAE 10.
- Alle beweglichen Teile immer sauber halten und regelmäßig fetten.

Störungen

Heber will nicht heben

- Hebel nicht rechts gedreht → Hebel rechtsherum drehen
- zu wenig Öl im Heber → Öl nachfüllen
- defektes oder verunreinigtes Ventil → Ventil ersetzen oder reinigen
- Dichtungen abgenutzt → Dichtungen ersetzen

Heber hebt nur bis zur Hälfte der Höhe

- zu wenig Öl im Vorratsbehälter → Öl nachfüllen

Heber sinkt nach dem heben

- defektes oder verschmutztes Ventil → ersetzen oder Reinigen
- defekte Kolbendichtung → Dichtung ersetzen

Heber steigt nicht schnell genug

- defekte Plungerkolben → Kolben ersetzen
- defektes oder verschmutztes Ventil → Ventil ersetzen oder reinigen

Erklärung der Übereinstimmung

Service Best International B.V.

De Run 4271

5503 LM Veldhoven

die Niederlande

T: +31 (0)40 2302300

F: +31 (0)40 2302302

erklärt hiermit dass sich die 0677848, Rangier Wagenheber 2000kg in Übereinstimmung mit den grundlegenden Anforderungen und den übrigen einschlägigen Bestimmungen der EN1494:2000+A1:2008 (Maschinenrichtlinie 2006/42/EC) befindet.

Die technische Akte wird in unsere Büro in Veldhoven, die Niederlande beibehalten.

Veldhoven, 13/4/2016

P. Zwanenburg, managing director





