



La lumière, c'est la sécurité

OSRAM LEDguardian® ROAD FLARE Signal V16 – LEDSL102

OSRAM

OSRAM LEDguardian® ROAD FLARE Signal V16 – LEDSL102



➤ Fonctionnalités

- Voyant d'avertissement orange clignotant à 360°
- Sortie lumineuse 140lm
- Kelvin 2000
- 12 LED de longue durée de vie haute performance
- 1 x 9V batterie inclus
- Classe IP-Protection: IP54
- CE certification
- V16 réglementé
- Énoncé dans le Règlement général sur les véhicules et approuvé par décret royal
- Montage magnétique
- Conception compacte
- 1ère marque d'éclairage premium sur le marché
- Garantie OSRAM de 2 ans(1)

➤ Avantages

- Soyez prêt - avec OSRAM LEDguardian® d'avertissement et de sécurité.
- Amélioration de la visibilité et donc sécurité accrue pour vous et les autres sur la route
- Signale la position du véhicule endommagé simplement en tirant le bras par la fenêtre pour le positionner sur la voiture.
- Pas nécessaire de mettre le gilet d'avertissement et marcher sur la route pour définir les triangles d'avertissement, avec le risque d'être exécuté sur
- Conception compacte pour un attachement rapide et facile au véhicule
- Prêt à l'emploi immédiatement après l'achat
- En raison de la fonction magnétique le feu d'avertissement de LED peut être commodément attaché à la voiture et à d'autres véhicules
- Insensible aux chocs et à l'entrée de poussière et d'eau
- Surface antidérapante et répulsif contre la saleté
- Petit, compact, léger - facile et intuitif à utiliser

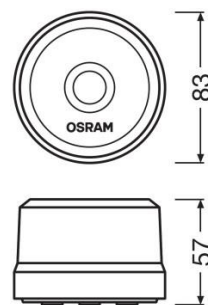

OSRAM LEDguardian® ROAD FLARE Signal V16

OSRAM LEDguardian® ROAD FLARE Signal V16

Bouton on-off
Antidérapant dû à la surface en caoutchouc

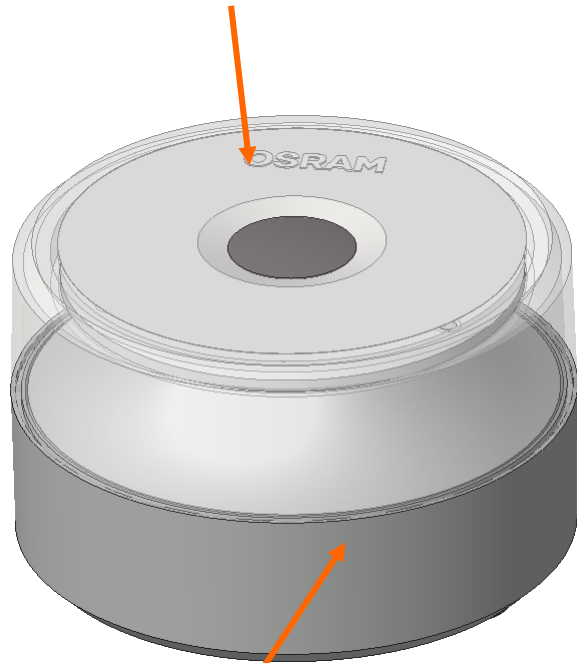

Scellé et imperméable
à l'eau

Logement translucide

Technologie de guidage de lumière à la
fine pointe de la technologie

12 LED haute performance
de longue durée



Réflecteur

3 aimants puissants

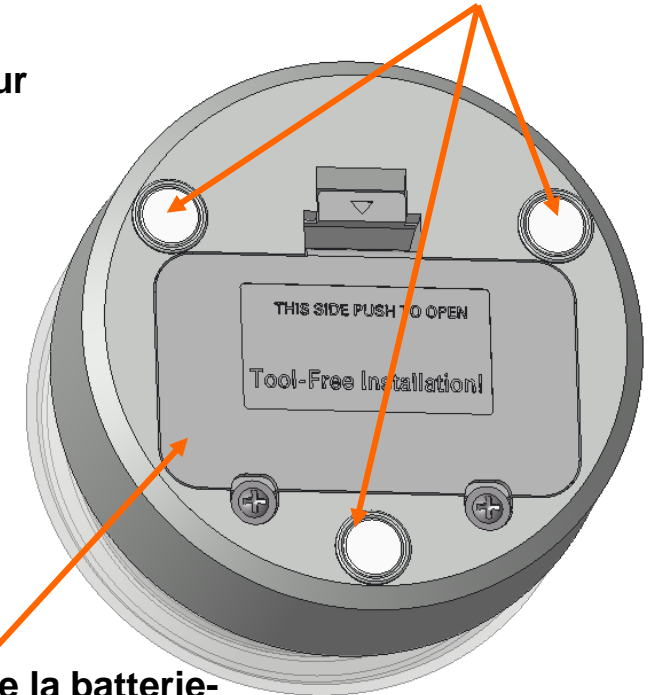

Couverture de la batterie-
aucun outil requis

Batterie 9V incluse



OSRAM LEDguardian® ROAD FLARE Signal V16

